

Cassina

675 MARALUNGA 40 MAXI

Année de conception **1973**

Cassina présente le canapé Maralunga, conçu par Vico Magistretti en 1973, avec une assise de 35 % plus large et 10 % plus profonde. Maralunga Maxi, également disponible dans la version classique et dans l'édition du 40ème anniversaire avec des coutures autour de son profil, est une pure tentation, une invitation à se détendre, s'allonger et se relaxer dans sa forme encore plus moelleuse et accueillante. Le développement continu de ce best-seller, souvent imité mais jamais égalé, lui permet de consolider sa réputation de leader du marché. Réalisée en étroite collaboration avec la Fondation Magistretti, cette réinterprétation souligne l'importance de s'adapter au monde dans lequel nous vivons, où les besoins quotidiens ont changé.

Gallery

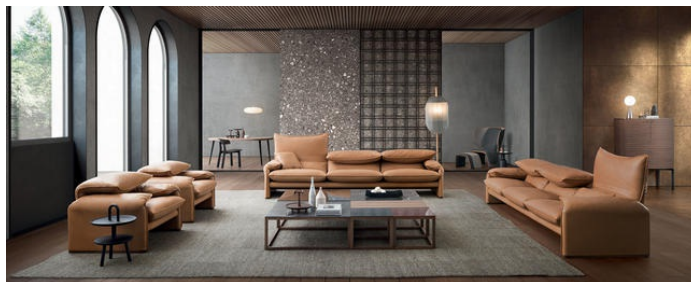

Dimensions

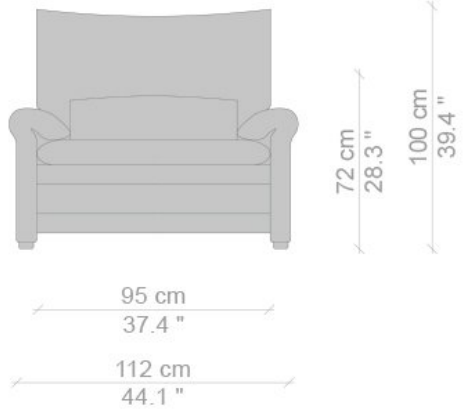

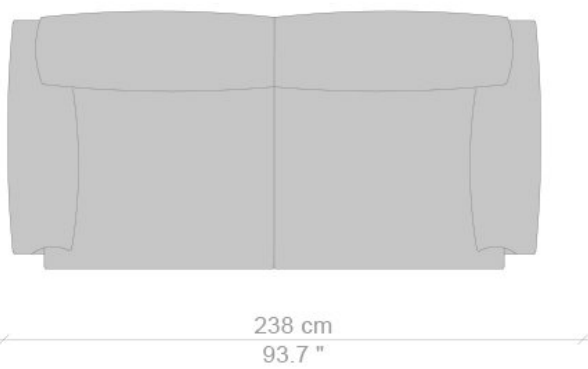
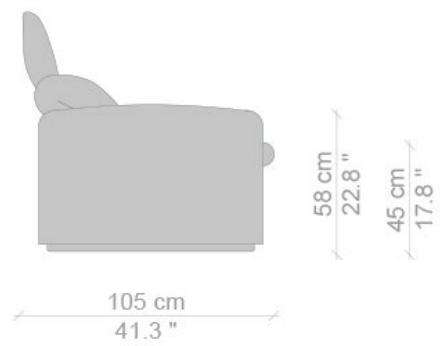
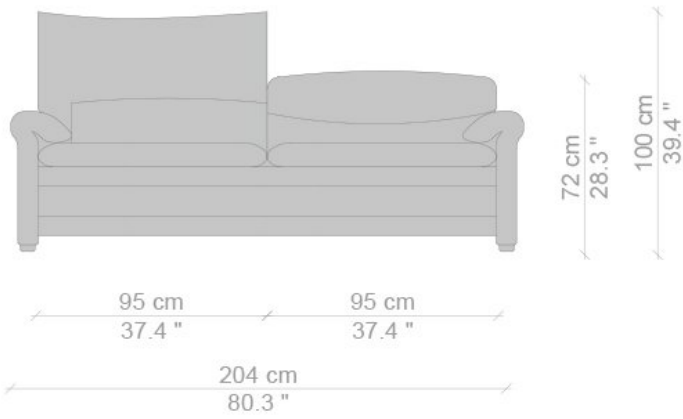

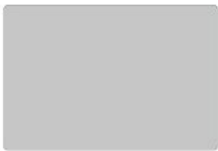
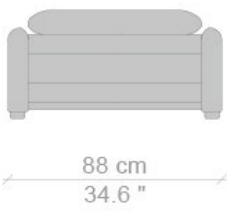
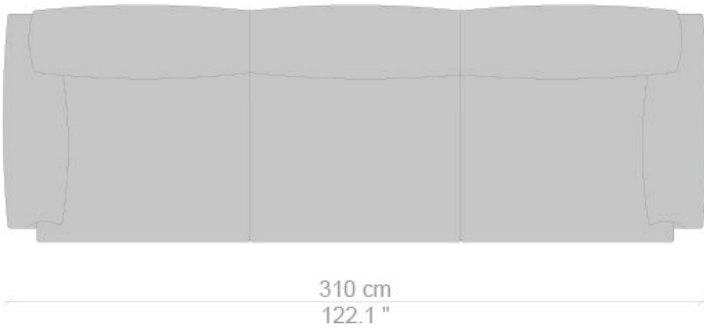
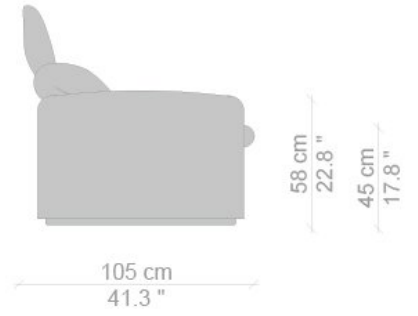
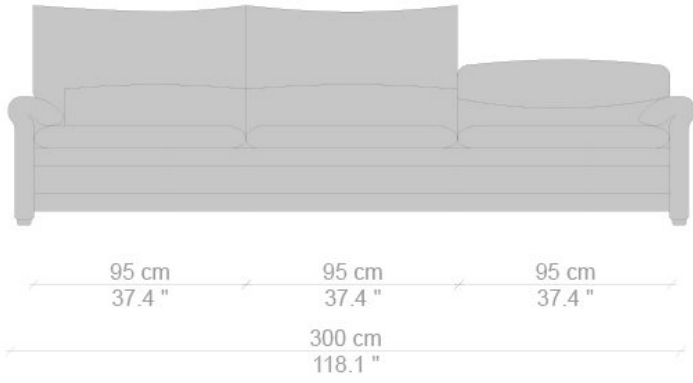

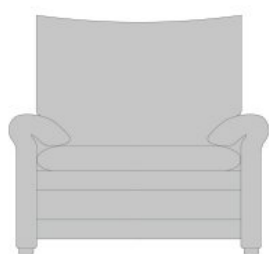

72 cm
28.3"
100 cm
39.4"

83 cm
32.7"

100 cm
39.4"

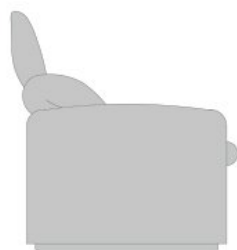

58 cm
22.8"
45 cm
17.8"

95 cm
37.4"

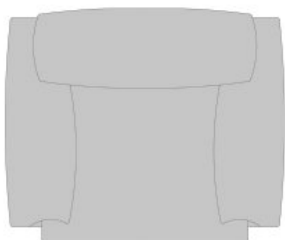

110 cm
43.3"

Designer

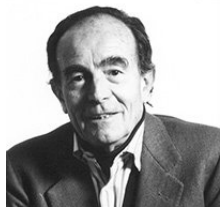

Vico Magistretti

Né à Milan en 1920, c'est dans cette ville qu'il décroche son diplôme d'architecte et c'est également là qu'il commence sa carrière en s'occupant d'architecture, d'urbanisme et de design industriel.

Sa première reconnaissance professionnelle date de 1948, quand il remporte le Grand Prix de la Ville Triennale. Quelque quarante autres prix couronneront les activités de Vico Magistretti dans différents secteurs et dans de nombreux pays du monde.

Il enseigne et tient des conférences dans plusieurs facultés d'architecture et écoles de design aussi bien en Italie qu'à l'étranger, de Milan à New York, en passant par Paris et Londres, ville à laquelle il est particulièrement lié et où il est Honorary Fellow du Royal College of Art depuis 1983.

Les meubles, les lampes et les objets qu'il a dessinés se trouvent dans le monde entier et les plus grands musées s'occupant de design lui ont consacré des expositions et accueilli ses œuvres dans leurs collections permanentes.

Sa recherche dans le design n'a jamais cessée et il en est de même pour la culture du projet et de l'expérimentation novatrice de matériaux, de solutions spatiales, ainsi que de formes et de fonctions loin, dans leur rigueur, des modes qui ont traversé ces dernières décennies. Il dessine depuis 1960 pour Cassina et a signé de très nombreux produits, notamment le canapé Maralunga (1973) et la bibliothèque Nuvola Rossa (1977) qui sont, aujourd'hui encore, d'indiscutables best-sellers internationaux et qui ont créé des hordes de copies dont aucune n'est parvenue à entamer le succès des originaux.

<http://www.vicomagistretti.it>